

TRACKING & TRACING

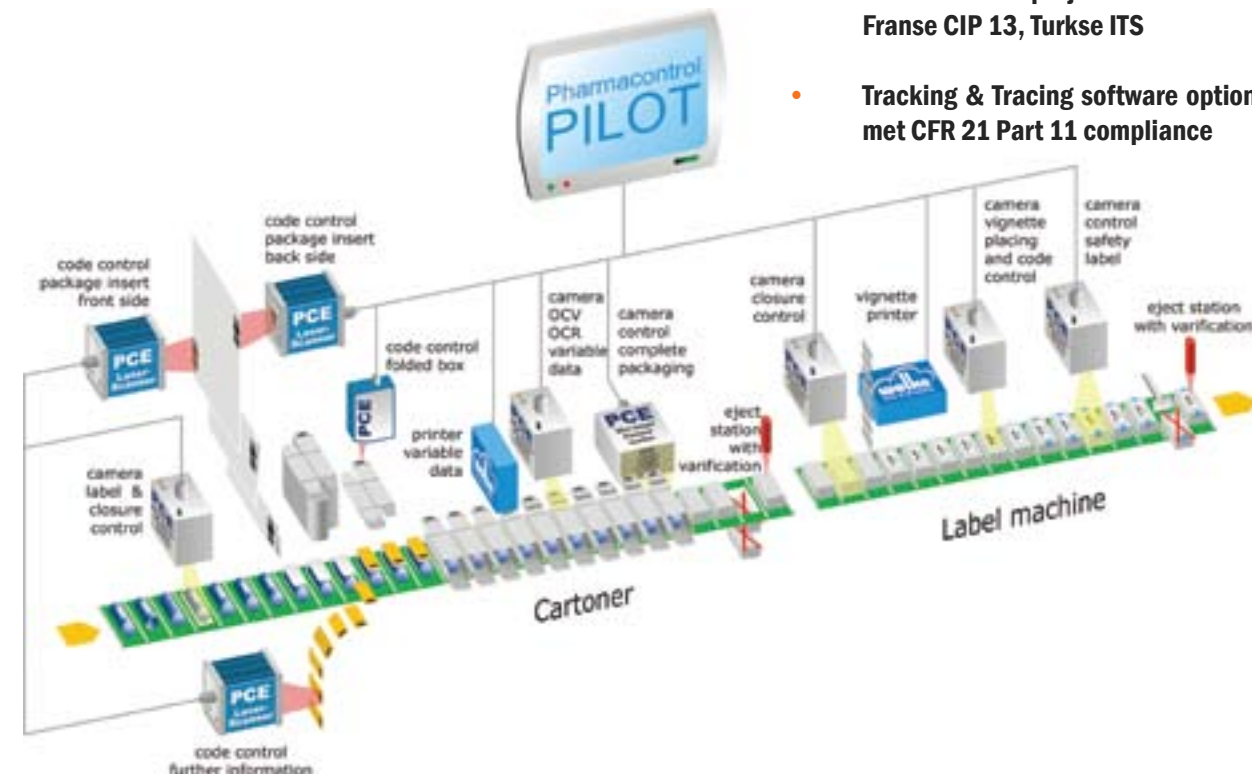

- Bediening, weergave en controle van alle devices op een farmaceutische verpakingslijn zoals camera's, laser raster scanners en printers via centrale Pharmacontrol Pilot (LAN-structuur): alle gegevens worden centraal beheerd, geregistreerd en gearhiveerd
- Intelligente LAN camera's met snelle verwerkingstijden
- Compact, gevalideerd Datamatrix Station met of zonder checkweigher functie
- Tracking & Tracing van enkelverpakking tot en met verzendklare pallet inclusief implementatie codeersystemen, laser raster scanners, camera-systemen, software
- Aggregatie middels megapixelcamera
- Uitboeken van stalen en terug inboeken van verkeerd uitgeworpen producten met handscanner
- Gerealiseerde koppelingen met meerdere bedrijfssoftware pakketten
- Gerealiseerde projecten conform IFAH wetgeving, Franse CIP 13, Turkse ITS
- Tracking & Tracing software optioneel beschikbaar met CFR 21 Part 11 compliance



CONTACT



CodiVex

Codivex bvba
Vlimmersebaan 136 Unit 2
2275 Wechelderzande
Tel.: +32(0)3/298.31.16
Fax: +32(0)3/298.31.17
e-mail: info@codivex.be
website: www.codivex.be

Over Codivex:

Codivex is een dynamisch bedrijf dat gespecialiseerd is in de bouw, levering, implementatie en dienst-na-verkoop van vision controle-systemen, codeersystemen, Tracking & Tracing oplossingen en productfeeders.

Wat kunnen wij voor u betekenen:

- projectmanagement van cameracontrolesystemen en intelligente sensoren
- projectmanagement van codeersystemen
- projectmanagement van frictiefeeders
- service op bovenvermelde systemen
- validatie van bovenvermelde systemen
- systeemscholingen van uw technici en operatoren

Codivex bvba is niet verantwoordelijk voor eventuele drukfouten, technische fouten alsook veranderingen die doorgevoerd worden na uitbrengen van deze folder

ELEKTRONISCHE MONITORING SYSTEMEN EN CODEERSYSTEMEN VOOR DE FARMACEUTISCHE INDUSTRIE

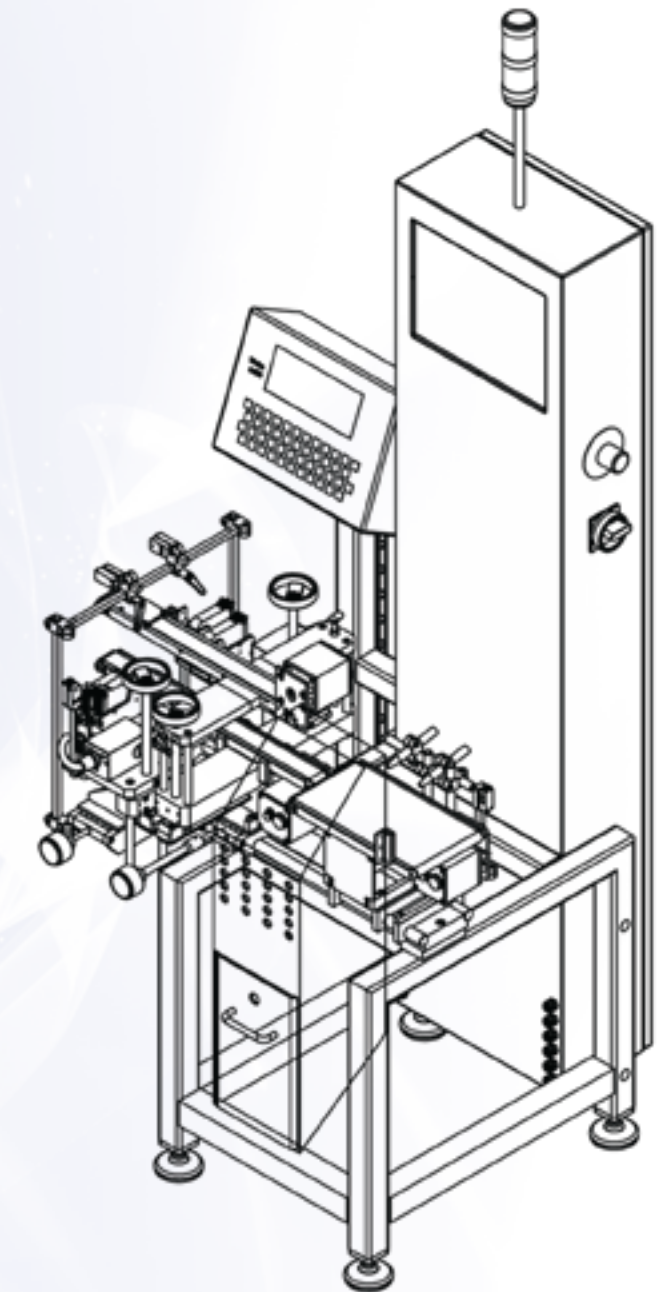

www.codivex.be

CodiVex

ELEKTRONISCHE MONITORING SYSTEMEN



- Intelligente, compacte camera's met geïntegreerde belichting in GMP behuizing (geen logge PC-structuur)
- LAN camera's
- Multiple code reading: pharmacode, pdf 417, enz.
- Omnidirectionele datamatrixcontrole
- OCV/OCR controle
- UV code reading voor interne Tracking & Tracing
- Pharmacode controle met vergelijkingssoftware
- Productcontrole: positiecontrole, afvolcontrole, telling correct aantal blisters in verpakking, controle aanwezigheid leaflet, controle beschadiging flessenhals bij bv. hoestsiroopflessen, enz.
- Zwart-wit blistercontrole (ook van doorzichtige capsules): controle correcte vulling van alle pockets, detectie van eventuele dubbele vullingen en detectie beschadigingen aan tabletten of capsules
- Hoge resolutie kleurenblistercontrole: controle correcte kleur, symmetrie, afmeting van tabletten of capsules
- Megapixel product- of printcontrole: controle van grote oppervlakken zoals volledige verpakkingen, controle van volledige thermal transfer ingeprinte etiketten, enz.
- Kleurencontrole: kleurringcontrole ampoules of kleurcontrole caps van vials ter voorkoming van mix-ups
- Intelligente sensoren voor detectie aanwezigheid leaflet of aanwezigheid etiket

WOLKE M600 ADVANCED INKJET COMPETENTIE IN FARMACEUTISCHE CODERING



- Integratie in kartonneermachines, etiketteermachines, blisterlijnen, thermovormmachines, sachetteermachines
- Volledig onderhoudsvrij
- 5 jaar fabrieksgarantie
- Eenvoudige integratie dankzij compacte bouwvorm zonder ingewikkelde omkastingen en/of afzuigingsystemen
- Geen vervuiling van de verpakkingmachine door weggebrand kartonstof
- Geen snelheidsbeperkingen op huidige kartonneermachines (datamatrixcodering met snelheden tot max. 90 m/ min.)
- Met EAN datamatrixfunctie
- Geen opstarttijden of afsluitprocedures = geen verlies van productie
- Geen solvents, cleaners, nozzles, filters
- Laag energieverbruik
- Hoge printkwaliteit: resolutie tot 600 x 600 dpi
- Absolute productieveiligheid dankzij 3 krachtige processoren
- Terugkoppeling van geprinte etiketten naar host via commando's voor tracking & tracing doeleinden
- Validatiedocumenten IQ/OQ beschikbaar
- CFR 21 Part 11 optioneel via Pharmacontrol Pilot

PFANKUCH ASB FEEDERS



- Integratie in kartonneermachines, handverpakkinglijnen
- Inleggen van booklets of standaard bijsluiters tegen hoge snelheden
- Optioneel uit te rusten met laser raster scanner voor pharmacode controle
- Off line ontstapelen, coderen en terug stapelen van kartonverpakkingen of sachets met optionele cameracontrole voor controle geprinte gegevens
- Aftellen en sorteren van booklets
- Menugestuurde bediening dankzij geïntegreerde LCD display
- Productiesnelheden tot 115 m/min. dankzij sterke servomotoren
- Voorzien van geleidingen met metrische aanduidingen en klemverbindingen voor vlotte formaatwissels
- Machines voorzien van antistatische doorvoerriemen